

Superquarz SP1

cm 220x220 h.90

Dati tecnici Technical features

Max contenuto d'acqua Max water capacity	1775 lt
Jets idromassaggio Whirlpool jets	32 jets
Dati dimensionali Dimensional features	
Volume d'imballo Packaging volume	5,5 m ³
Peso a vuoto Dry weight	400 Kg
Peso con acqua Wet weight	2175 Kg
Caratteristiche elettriche Electrical features	
Voltaggio Voltage	230/380 volt
Amperaggio Amperage	22 A (230V) 3x16 A (380V)
Tensione Tension	50 Hz
Potenza motori IDROMASSAGGIO WHIRLPOOL motors power	3 Hp 1x speed
Potenza assorbita IDROMASSAGGIO WHIRLPOOL absorbed power	2.2 Kw 1 speed
Regolatore temperatura Temperature controller	3 Kw
Pompa di ricircolo Recirculation pump	0,53 Kw

Disegno tecnico / Technical drawing

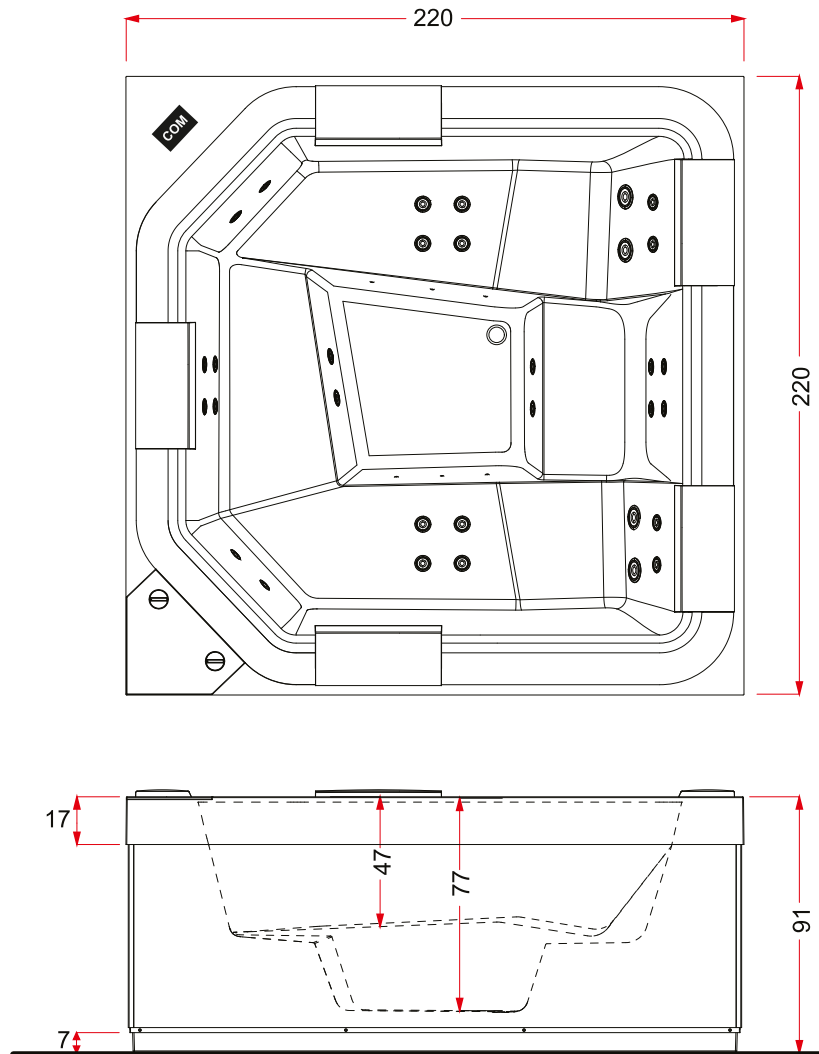

Pannello di controllo **COM** Control panel

Installazioni disponibili / Installations allowed

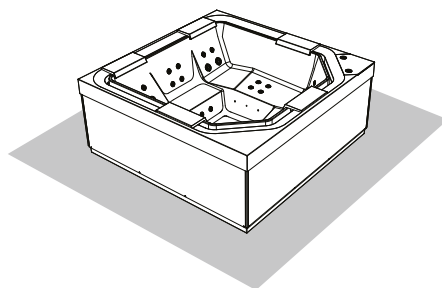

centrostanza
standalone

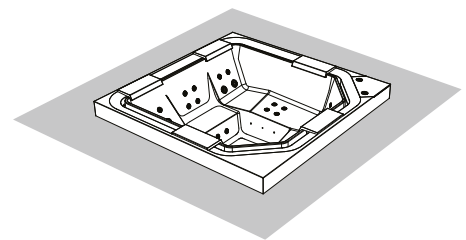

centrostanza ad incasso
built-in standalone

Superquarz PR1

cm 220x220 h.90

Dati tecnici

Technical features

Max contenuto d'acqua Max water capacity	1775 lt
Jets idromassaggio Whirlpool jets	34 jets
Airpool jets Airpool jets	49 jets

Dati dimensionali

Dimensional features

Volume d'imballo Packaging volume	6,3 m ³
Peso a vuoto Dry weight	400 Kg
Peso con acqua Wet weight	2175 Kg

Caratteristiche elettriche

Electrical features

Voltaggio Voltage	230/380 volt
Amperaggio Amperage	22 A (220V) 3x16 A (380V)
Tensione Tension	50 Hz
Potenza motori IDROMASSAGGIO WHIRLPOOL motors power	3 Hp 1x speed
Potenza assorbita IDROMASSAGGIO WHIRLPOOL absorbed power	2.2 Kw 1 speed
Regolatore temperatura Temperature controller	3 Kw
Potenza motore AIRPOOL AIRPOOL motor power	0,81 Kw
Pompa di ricircolo Recirculation pump	0,53 Kw

Disegno tecnico / Technical drawing

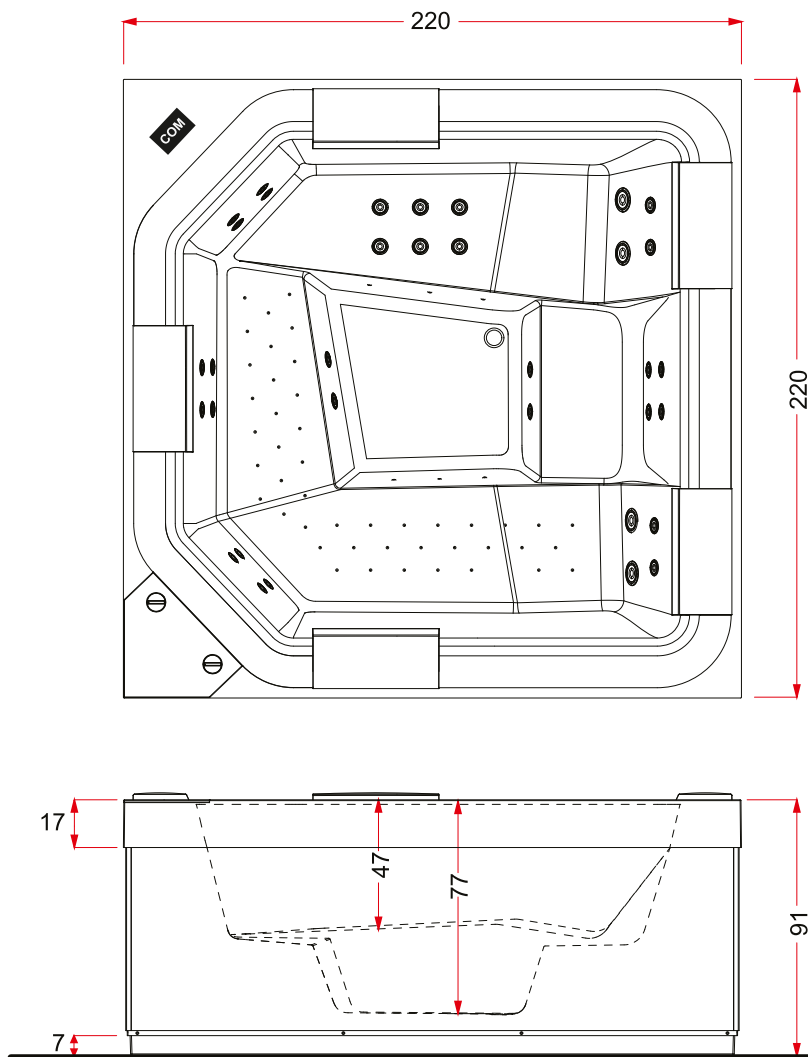

Pannello di controllo **COM** Control panel

Installazioni disponibili / Installations allowed

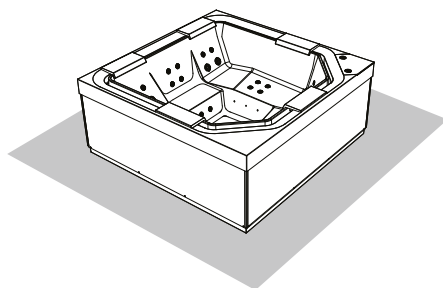

centrostanza
standalone

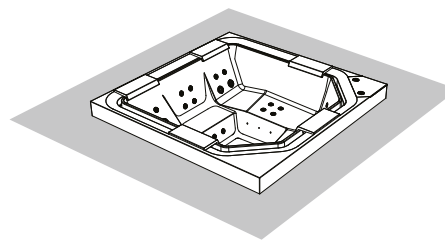

centrostanza ad incasso
built-in standalone

La ditta produttrice si riserva di apportare le modifiche tecniche opportune al prodotto senza obbligo di preavviso o di sostituzione

The manufacturer reserves the right to make any necessary technical alterations to the product without prior notice or replacement

2024 rev.01

Superquarz

cm 220x220 h.90

Predisposizioni di installazione / Preparation of installation

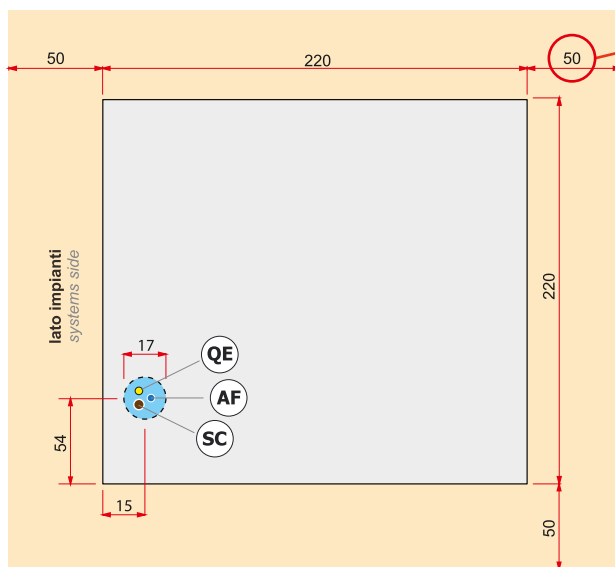

centrostanza - area perimetrale libera obbligatoria
standalone - mandatory empty perimeter area

incasso - area vano tecnico per ispezione obbligatorio
built-in - mandatory area for technical room for inspection

Gli allacci devono essere predisposti all'interno dell'area indicata dal rettangolo azzurro
The connections must be placed inside the blue area

AF Allaccio acqua fredda (da 10° a 36° C) da 1/2" M
Cold water connection - 1/2" inch

SC Scarico a terra filopavimento Ø40mm
Recommended floor drain Ø40mm

QE Allaccio alimentazione elettrica
(sez. max del cavo 3x6 mmq / lunghezza 2 mt. circa)
*Electrical connection
(maximum cable section 3x6 mmq, approximate length 2 m.)*

! A monte dell'impianto idraulico si consiglia di installare dei rubinetti filtro. L'azienda declina problemi derivanti dalla mancata installazione dei suddetti.

It is recommended to install upstream of the hydraulic system of filter faucets. The company declines problems arising from failure to install them

NOTE

- L'impianto elettrico al quale si intende collegare la minipiscina deve essere conforme alle norme CEE.
- La minipiscina dovrà essere collegata ad un Sezionatore di rete (interuttore magnetotermico) con contatti distanziati min. 3mm. e ad un RCD (interruttore differenziale) di max 30mA.
- E' necessario che l'impianto dell'edificio sia presente un dispositivo di disconnessione bipolare.
- Deve esistere un efficiente impianto di terra.
- La minipiscina deve essere collegata all'impianto di terra dell'edificio in maniera permanente.
- *The electrical system to which the mini-pool will be connected must comply with CEE standards*
- *The minipool should be connected to a mains isolator (magnetothermic switch) with min. 3mm spaced contacts and an RCD (differential switch) of max 30mA*
- *It is necessary that the building electrical system is equipped with a bipolar disconnecting device*
- *The electrical system must be equipped with an efficient ground system*
- *The minipool must be connected to the building's ground system permanently*

Componenti principali / Main components

- 1 Pannello comandi / Control panel
- 2 Vasca di compensazione / Compensation tank
- 3 Filtro a carta / Paper filter
- 4 Elettropompa / Whirlpool pump
- 5 Centralina cromoterapia / Chromotherapy control unit
- 6 Centralina elettronica / Control units
- 7 Blower (solo SP1) - blower pump (only SP1)
- 8 Riscaldatore / Heater
- 9 Pompa di ricircolo / Circulation pump
- 10 Ispezione vasca compenso / Inspection of compensation tank
- 11 Bordo a sfioro / Overflow

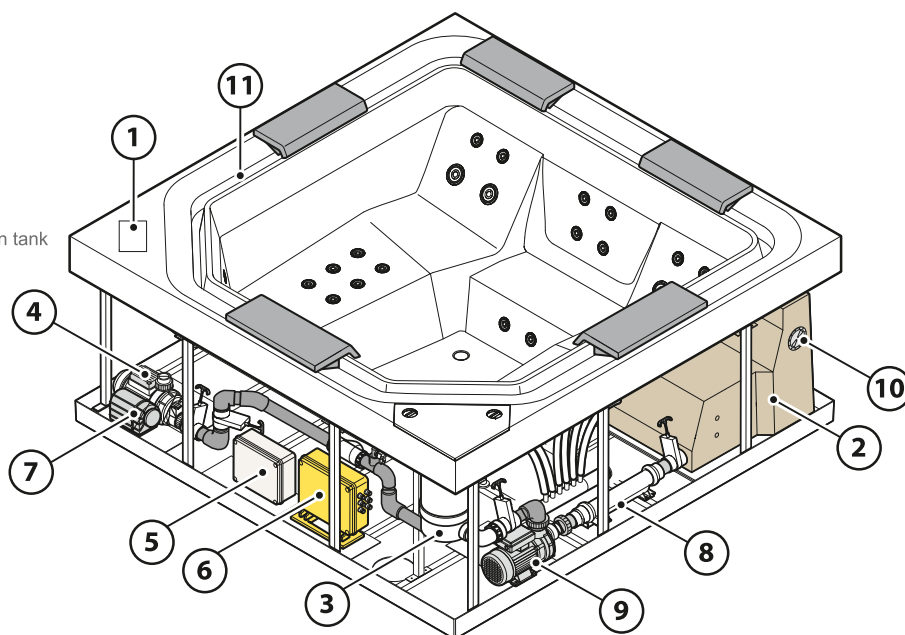

La ditta produttrice si riserva di apportare le modifiche tecniche opportune al prodotto senza obbligo di preavviso o di sostituzione

The manufacturer reserves the right to make any necessary technical alterations to the product without prior notice or replacement

2024 rev.01

Superquarz

cm 220x220 h.90

Installazione fuori terra / Free-standing installation

centrostanza - area perimetrale libera obbligatoria
standalone - mandatory empty perimeter area

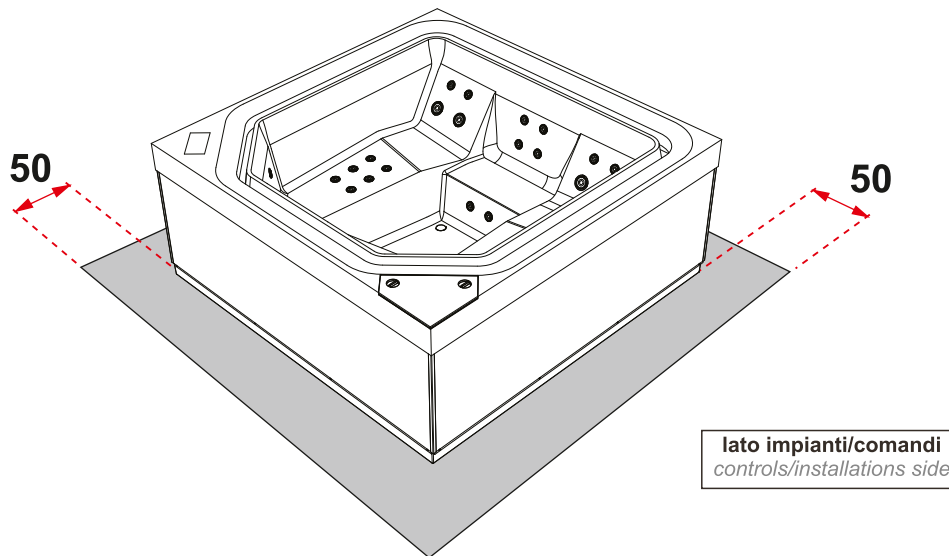

Predisposizione della sede / Preparation of the installation site

Soletta in calcestruzzo h. 10 cm minimo, perfettamente in bolla e adatta a sostenere il peso della minipiscina + il peso delle persone ospitabili

Concrete slab h. 10 cm minimum, perfectly level and able to support the weight of the minipool + the weight of the people within

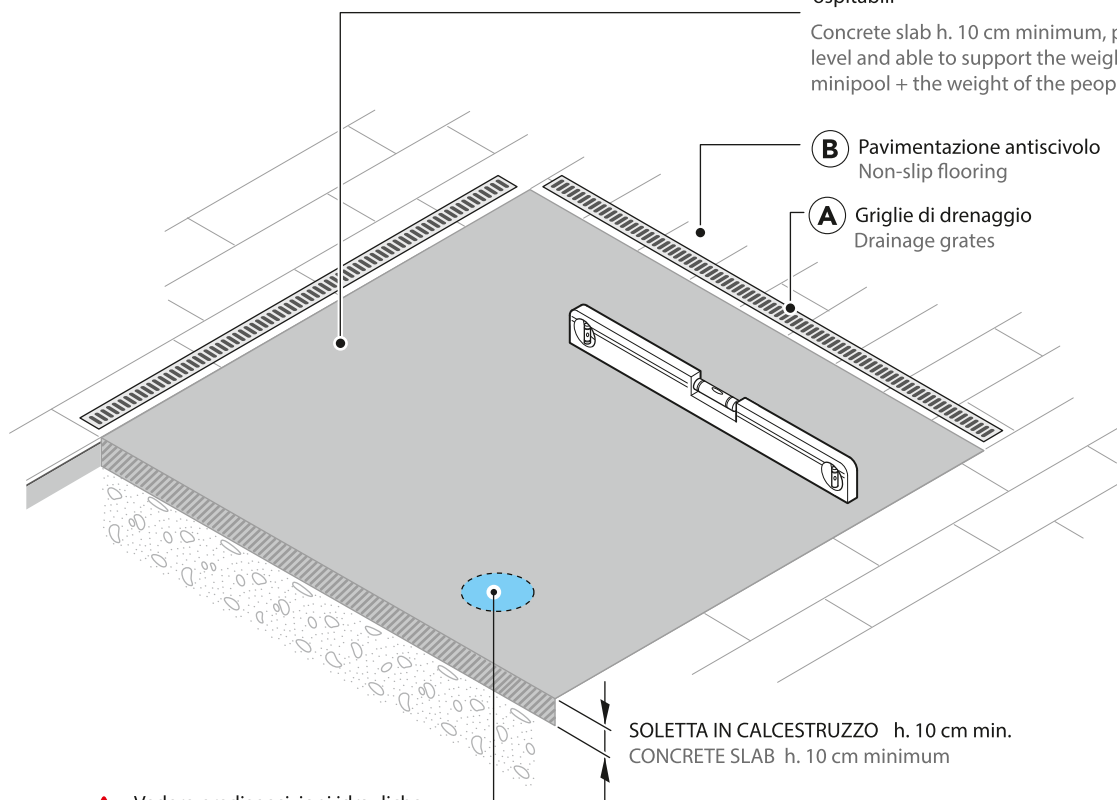

 Vedere predisposizioni idrauliche ed elettriche della pagina precedente
See hydraulic and electrical installations on the previous page

Superquarz

cm 220x220 h.90

Installazione ad incasso / Built in installation

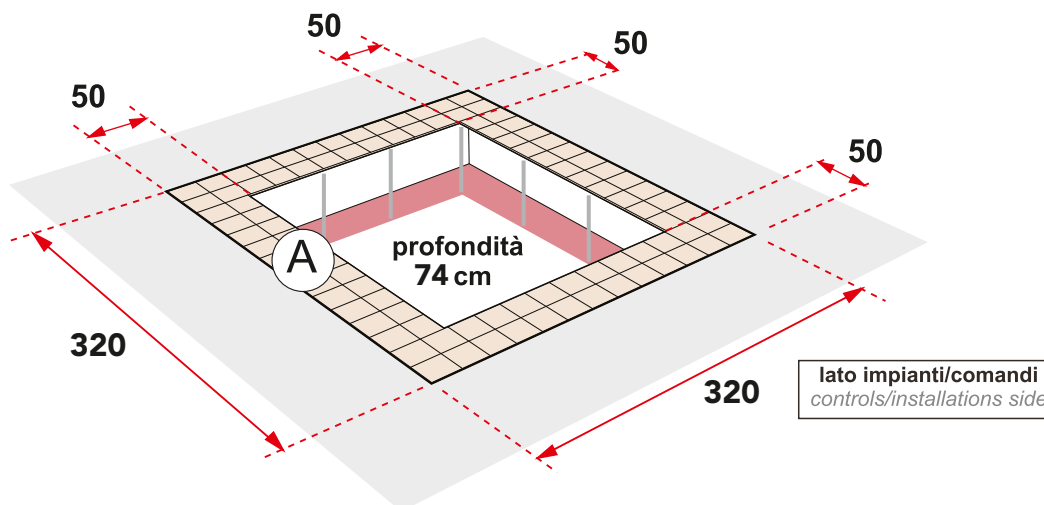

A DETTAGLI VANO INCASSO INSPECTION COMPARTMENT DETAILS

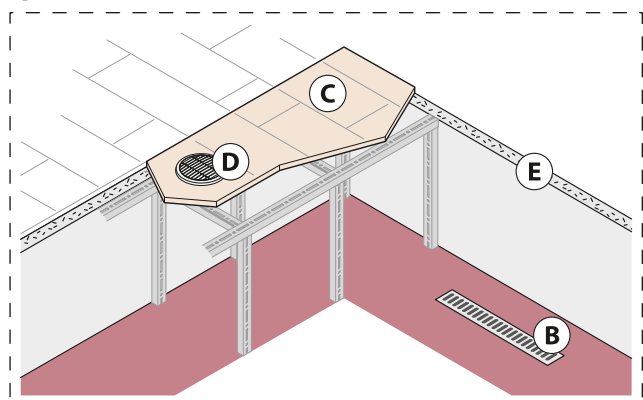

- A** Vano per ispezione perimetrale di 50cm con pavimento removibile
Perimetric inspection compartment of 50cm with removable floor
- B** Griglie di drenaggio interne
Internal drainage grates
- C** Pavimentazione antiscivolo
Non-slip flooring
- D** 2 griglie Ø15 cm per garantire una corretta aerazione del vano tecnico
n°2 Ø15 cm vents to ensure proper ventilation of the technical compartment
- E** Coibentazione: evita danni da gelo e condensa
Insulation: prevents damage from freezing and condensation

NB: si raccomanda che il peso della minipiscina deve scaricare sulla base e non sui bordi.

NB: we recommend to let the spa discharge its weight on the base and not on the edges.

Per ottenere un buon accoppiamento tra la minipiscina e il rivestimento, si consiglia la posa dell'ultima fila di piastrelle (in prossimità del bordo) ad installazione avvenuta.

We advice to fix the last line of tiles near the edge once the installation is finished, the result will be a good match between the spa and the covering.

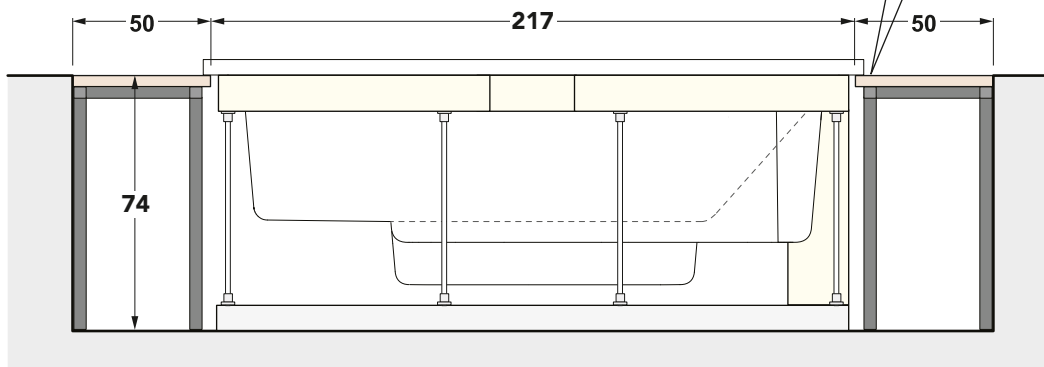
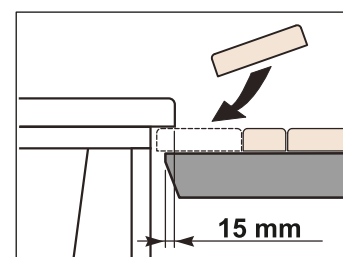

Superquarz

cm 220x220 h.90

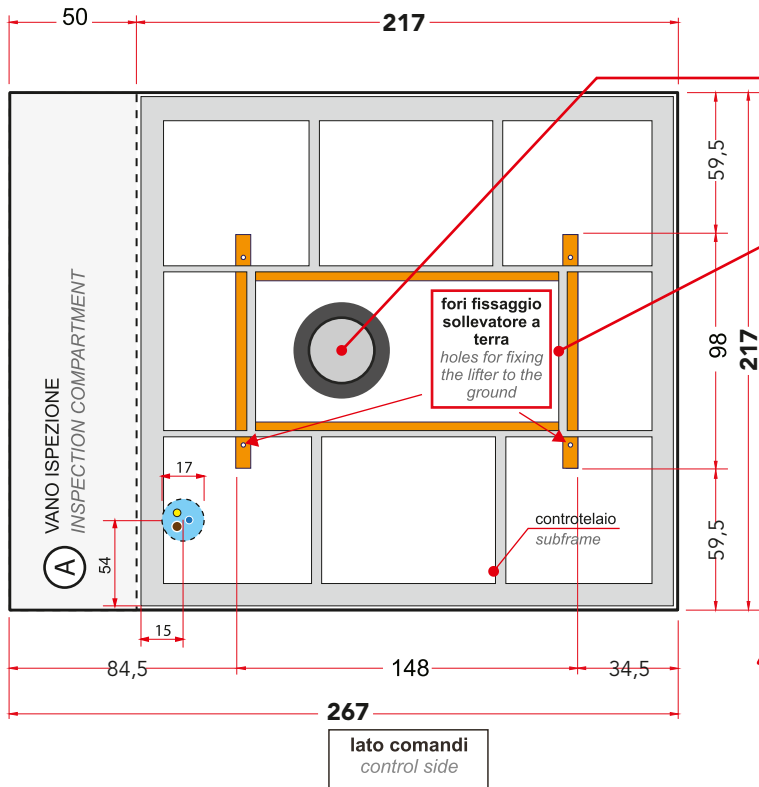

ATTENZIONE

LA CAMERA D'ARIA DEL SOLLEVATORE DEVE ESSERE SEMPRE DALLA PARTE DEL PANNELLO DI CONTROLLO SULLA MINIPISCINA
THE AIR CHAMBER OF LIFTER MUST BE ALWAYS ON THE SAME SIDE OF THE CONTROL PANEL OF THE MINIPPOOL

FISSARE A TERRA IL SOLLEVATORE SOLO DOPO AVER FATTO LA PROVA DI ESCURSIONE CON IL CONTROTELAIO, SENZA LA MINIPISCINA.
FIXE THE LIFTER TO THE GROUND ONLY AFTER YOU MAKE THE EXCURSION TEST WITH THE SUBFRAME, WITHOUT THE MINIPPOOL.

Gli allacci devono essere predisposti all'interno dell'area indicata dal rettangolo azzurro
The connections must be placed inside the blue area

- **AF** Allaccio acqua fredda (da 10° a 36° C) da 1/2" M
Cold water connection - 1/2" inch
- **SC** Scarico a terra filopavimento Ø40mm
Recommended floor drain Ø40mm
- **QE** Allaccio alimentazione elettrica (sez. max del cavo 3x6 mmq / lunghezza 2 mt. circa)
Electrical connection (maximum cable section 3x6 mmq, approximate lenght 2 mt.)

⚠ A monte dell'impianto idraulico si consiglia di installare dei rubinetti filtro. L'azienda declina problemi derivanti dalla mancata installazione dei suddetti.

It is recommended to install upstream of the hydraulic system of filter faucets. The company declines problems arising from failure to install them

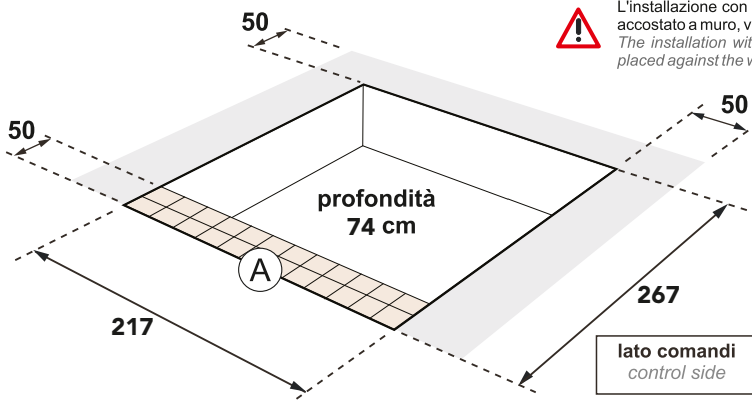

L'installazione con sollevatore è centro-stanza, nessun lato può essere accostato a muro, va mantenuta una distanza minima di 50 cm.
The installation with lifter is in the center of the room, no side can be placed against the wall, a minimum distance of 50 cm. be maintained.

Come per l'installazione ad incasso (vedi pag. precedente) devono essere previste una griglia di drenaggio interna, una pavimentazione antiscivolo, due griglie Ø15 cm. per garantire una corretta areazione del vano tecnico e una coibentazione per evitare danni da gelo e da condensa
Like built-in installations (see previous pg.) must be installed an internal drainage grates, a non-slip flooring, two vents Ø15 cm. to ensure a proper ventilation of the technical compartment and an insulation to prevent damages from freezing and condensation.

A VANO ISPEZIONE con pavimento removibile (solo lato impianti)
INSPECTION COMPARTMENT with removable floor (systems side only)

NB: si raccomanda che il peso della minipiscina deve scaricare sulla base e non sui bordi.

NB: we recommend to let the spa discharge its weight on the base and not on the edges.

